

Panasonic®

Color Television Operating Instructions

CT-27D11D

CT-32D11C

CT-36D11C

CT-27D31C

CT-32D31C

CT-36D31C

CT-2772SC

CT-3274SC



	WARNING	
RISK OF ELECTRIC SHOCK DO NOT OPEN		
WARNING: To reduce the risk of electric shock do not remove cover or back. No user-serviceable parts inside. Refer servicing to qualified service personnel.		



The lightning flash with arrow head within a triangle is intended to tell the user that parts inside the product are a risk of electric shock to persons.



The exclamation point within a triangle is intended to tell the user that important operating and servicing instructions are in the papers with the appliance.

WARNING: To prevent fire or shock hazard, do not expose this appliance to rain or moisture.

Table of Contents

Feature Comparison Chart3

Congratulations4

 Customer Record4

 Care and Cleaning4

 Specifications4

Installation.....5

 Television Location.....5

 Optional Cable Connections.....6

 AC Power Supply Cord6

 Cable / Antenna Connection6

Optional Equipment Connections.....7

 VCR Connection.....7

 Digital TV - Set Top (DTV-STB) or DVD Player connection....8

 Amplifier Connection (To Audio Amp)8

1 Tuner Picture In Picture (PIP) Operation Only9

 PIP Operation with a VCR and Cable Box9

 PIP Operation with a VCR - No Cable Box10

2 Tuner Picture In Picture (PIP) Operation Only ..11

 PIP Operation with a VCR and Cable Box11

 PIP Operation with a VCR - No Cable Box12

Main Menu13

 Remote Control Buttons13

 Remote Control Guide.....13

Main Menu Feature Chart.....14

Special Features17

 Menu Languages.....17

 Program Channels17

 CC (Closed Captioning)17

 Other Adjustments - Auto Power ON/Channel Banner17

 Sleep Timer18

 Timer 1 and Timer 218

 Picture -Video Adjustments19

 Picture - Other Adjustments19

 Channels - Favorites20

 Channels - Caption.....20

 Skip Feature20

 Lock - Mode.....21

Troubleshooting Chart22

Read these instructions completely before operating TV.

Contents are subject to change without notice or obligation.

Copyright 2001 by Matsushita Electric Corporation of America. All rights reserved.
 Unauthorized copying and distribution is a violation of law.

Feature Comparison Chart

	MODELS	CT-27D11D	CT-27D31C	CT-27729C	CT-32D11C	CT-32D31C	CT-32745C	CT-36D11C	CT-36D31C
	FEATURES								
SPECIAL FEATURES	MENU LANGUAGE ENG/SPAN/FR	<input type="checkbox"/>	<input type="checkbox"/>	<input type="checkbox"/>	<input type="checkbox"/>	<input type="checkbox"/>	<input type="checkbox"/>	<input type="checkbox"/>	<input type="checkbox"/>
	NO PIP	<input type="checkbox"/>			<input type="checkbox"/>			<input type="checkbox"/>	
	1 TUNER PIP			<input type="checkbox"/>					
	2 TUNER PIP		<input type="checkbox"/>			<input type="checkbox"/>	<input type="checkbox"/>		<input type="checkbox"/>
	VIDEO INPUT PICTURE MEMORY	<input type="checkbox"/>	<input type="checkbox"/>	<input type="checkbox"/>	<input type="checkbox"/>	<input type="checkbox"/>	<input type="checkbox"/>	<input type="checkbox"/>	<input type="checkbox"/>
	CLOSED CAPTIONING	<input type="checkbox"/>	<input type="checkbox"/>	<input type="checkbox"/>	<input type="checkbox"/>	<input type="checkbox"/>	<input type="checkbox"/>	<input type="checkbox"/>	<input type="checkbox"/>
	V-CHIP CAPABILITY	<input type="checkbox"/>	<input type="checkbox"/>	<input type="checkbox"/>	<input type="checkbox"/>	<input type="checkbox"/>	<input type="checkbox"/>	<input type="checkbox"/>	<input type="checkbox"/>
	75 OHM INPUT	<input type="checkbox"/>	<input type="checkbox"/>	<input type="checkbox"/>	<input type="checkbox"/>	<input type="checkbox"/>	<input type="checkbox"/>	<input type="checkbox"/>	<input type="checkbox"/>
	CHANNEL INFO BANNER	<input type="checkbox"/>	<input type="checkbox"/>	<input type="checkbox"/>	<input type="checkbox"/>	<input type="checkbox"/>	<input type="checkbox"/>	<input type="checkbox"/>	<input type="checkbox"/>
	VIDEO NORM	<input type="checkbox"/>	<input type="checkbox"/>	<input type="checkbox"/>	<input type="checkbox"/>	<input type="checkbox"/>	<input type="checkbox"/>	<input type="checkbox"/>	<input type="checkbox"/>
AUDIO	AUDIO NORM	<input type="checkbox"/>	<input type="checkbox"/>	<input type="checkbox"/>	<input type="checkbox"/>	<input type="checkbox"/>	<input type="checkbox"/>	<input type="checkbox"/>	<input type="checkbox"/>
	STEREO	<input type="checkbox"/>	<input type="checkbox"/>	<input type="checkbox"/>	<input type="checkbox"/>	<input type="checkbox"/>	<input type="checkbox"/>	<input type="checkbox"/>	<input type="checkbox"/>
	AI SOUND	<input type="checkbox"/>	<input type="checkbox"/>	<input type="checkbox"/>	<input type="checkbox"/>	<input type="checkbox"/>	<input type="checkbox"/>	<input type="checkbox"/>	<input type="checkbox"/>
	BASS/BALANCE/TREBLE	<input type="checkbox"/>	<input type="checkbox"/>	<input type="checkbox"/>	<input type="checkbox"/>	<input type="checkbox"/>	<input type="checkbox"/>	<input type="checkbox"/>	<input type="checkbox"/>
	SURROUND	<input type="checkbox"/>	<input type="checkbox"/>	<input type="checkbox"/>	<input type="checkbox"/>	<input type="checkbox"/>	<input type="checkbox"/>	<input type="checkbox"/>	<input type="checkbox"/>
	NUMBER OF SPEAKERS	2	2	2	2	2	2	2	2
	A/V IN (REAR/FRONT)	3 (2/1)	3 (2/1)	3 (2/1)	3 (2/1)	3 (2/1)	3 (2/1)	3 (2/1)	3 (2/1)
AV JACKS	AUDIO OUT	<input type="checkbox"/>	<input type="checkbox"/>	<input type="checkbox"/>	<input type="checkbox"/>	<input type="checkbox"/>	<input type="checkbox"/>	<input type="checkbox"/>	<input type="checkbox"/>
	S-VHS INPUT	<input type="checkbox"/>	<input type="checkbox"/>	<input type="checkbox"/>	<input type="checkbox"/>	<input type="checkbox"/>	<input type="checkbox"/>	<input type="checkbox"/>	<input type="checkbox"/>
	COMPONENT INPUT	<input type="checkbox"/>	<input type="checkbox"/>	<input type="checkbox"/>	<input type="checkbox"/>	<input type="checkbox"/>	<input type="checkbox"/>	<input type="checkbox"/>	<input type="checkbox"/>
	HEADPHONE JACK	<input type="checkbox"/>	<input type="checkbox"/>	<input type="checkbox"/>	<input type="checkbox"/>	<input type="checkbox"/>	<input type="checkbox"/>	<input type="checkbox"/>	<input type="checkbox"/>

Congratulations

Your new TV features a solid state chassis that is designed to give you many years of enjoyment. It was thoroughly tested and tuned at the factory for best performance.

Customer Record

The model and serial number of this product are located on the back of the TV. You should note the model and serial number in the space provided and retain as a permanent record of your purchase. This will aid in identification in the event of theft or loss.

Model Number

Serial Number

Care and Cleaning

Screen (Turn TV Off)

- Use a mild soap solution or window cleaner with a soft clean cloth. DO NOT USE ABRASIVE CLEANERS.
- Avoid excessive moisture and wipe dry.

Note: Do not spray any type of cleaning fluid directly on the screen.

Cabinet and Remote Control

- For cabinets and remote control, use a soft cloth dampened with water or a mild detergent solution. Avoid excessive moisture and wipe dry.
- Do not use benzene, thinner or other petroleum based products.

Specifications

Power Source CT-27D11D (2.0A) CT-27D31C (2.1A) CT-2772SC (2.1A) CT-32D11C (2.2A) CT-32D31C (2.2A) CT-3274SC (2.2A) CT-36D11C (2.4A) CT-36D31C (2.4A)	120V AC, 60Hz
Channel Capability - 181	VHF-12; UHF-56; Cable-125
Video Input Jacks	1Vp-p, 75 Ohm, Phono Jack Type
Audio Input Jacks	500mV RMS 47K Ohm
Audio Output Jacks	0-2.0V RMS 4.7K Ohm
Component Input (Y / P_B / P_R)	75 Ohm, Phono Jack Type
S-Video Input Jacks	S-Video (Y-C) Connector

Specifications are subject to change without notice or obligation.

Installation

Television Location

This unit is intended to be used with an optional stand or entertainment centre-. Consult your dealer for available options.

- Avoid excessive sunlight or bright lights, including reflections.
- Keep away from excessive heat or moisture. Inadequate ventilation may cause internal component failure.
- Fluorescent lighting may reduce remote control transmitting range.
- Keep away from magnetic equipment, including motors, fans and external speakers.

CAUTION: Use this television receiver only with the cart, stand, tripod, bracket, or table specified by the manufacturer, or sold with the apparatus. When a cart is used, use caution when moving the cart/apparatus combination to avoid injury from tip-over. In order to avoid injury to children, never place your television receiver on a piece of furniture that is capable of being tilted by a child leaning on it, pulling on it, standing on it, or climbing on it.



CT-27D11D, CT-27D31C, CT-2772SC:

CAUTION: This television receiver for use only with PANASONIC TY-27GPN stand. Use with other carts (or stands) is capable of resulting in instability causing possible injury.

CT-32D11C, CT-32D31C, CT-3274SC:

CAUTION: This television receiver for use only with PANASONIC TY-32GPN stand. Use with other carts (or stands) is capable of resulting in instability causing possible injury.

CT-36D11C, CT-36D31C:

CAUTION: This television receiver for use only with PANASONIC TY-36G22 stand. Use with other carts (or stands) is capable of resulting in instability causing possible injury.

Optional Cable Connections

Shielded audio and video cables should be used between components. For best results:

- Use 75-ohm coaxial shielded cables.
- Use appropriate input and output connectors, that match your component connectors.
- Avoid long cables to minimize interference.

AC Power Supply Cord

CAUTION: TO PREVENT ELECTRIC SHOCK MATCH WIDE BLADE OF PLUG TO WIDE SLOT OF AC OUTLET AND FULLY INSERT. DO NOT USE A PLUG WITH A RECEPTACLE OR OTHER OUTLET UNLESS THE BLADE CAN BE FULLY INSERTED TO PREVENT BLADE EXPOSURE.

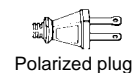

PROTECT POWER CORDS FROM BEING WALKED ON, ROLLED OVER, CRIMPED, BENT OR PINCHED, PARTICULARLY AT PLUGS, CONVENIENCE RECEPTACLES, AND THE POINT WHERE THEY EXIT FROM THE APPARATUS.

Cable / Antenna Connection

For proper reception, either a cable or antenna connection is required.

Cable Connection

Connect the cable supplied by your local cable company.

Note: A cable converter box may be required for proper reception. Check with your local cable company for compatibility requirements.

Incoming Cable from Cable Company

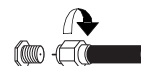



75 Ohm VHF/UHF on back of TV

Antenna Connections

- For proper reception of VHF/UHF channels, an external antenna is required. For best reception an outdoor antenna is recommended.
- Antenna Mode must be set to TV.

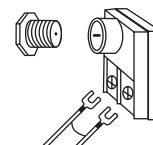
Incoming Cable from Home Antenna



 Cable Preset
Cable Mode is preset at the factory. Antenna users must change to Antenna Mode in the Setup Menu.

Optional Equipment Connections

VCR Connection

VCRs, video disc players, video game equipment, and DSS equipment can also be connected to the video inputs. See the optional equipment manual for more information.

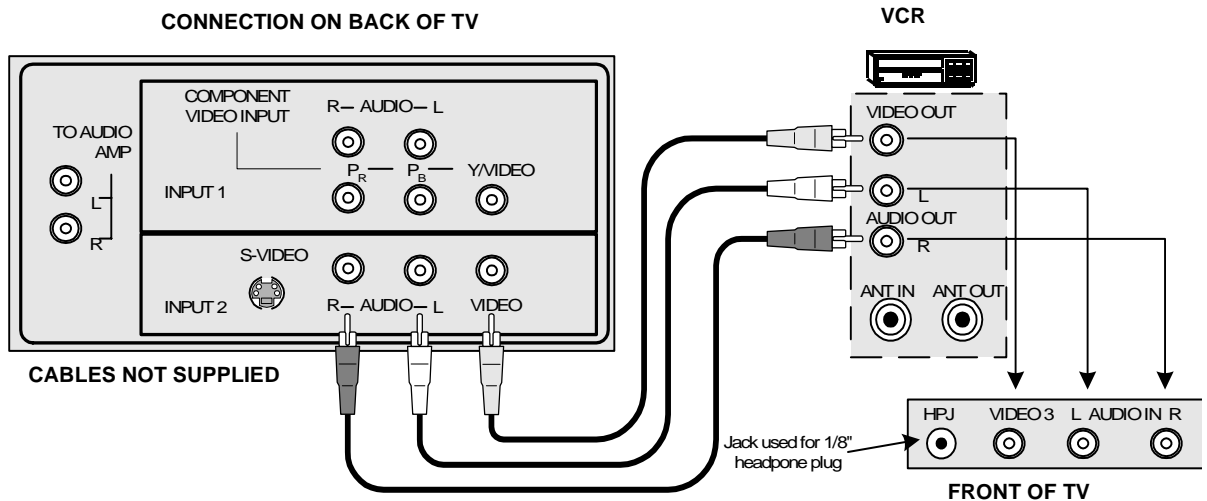

Procedure

1. Connect equipment as shown to front or rear Audio/Video input jacks.
- Note:** Front and rear Audio/Video connectors cannot be operated at the same time.
2. Select the Video mode by pressing **TV/VIDEO** button.
 3. Operate optional equipment as instructed in equipment manual.

IMPORTANT INFORMATION REGARDING USE OF VIDEO GAMES, COMPUTERS, DSS OR OTHER FIXED IMAGE DISPLAYS.

The extended use of fixed image program material can cause a permanent "shadow image" on the picture tube. This background image is viewable on normal programs in the form of a stationary fixed image. This type of irreversible picture tube deterioration can be limited by observing the following steps:

- A. Reduce the brightness/contrast setting to a minimum viewing level.
- B. Do not display the fixed image for extended periods of time.
- C. Turn the power off when not in actual use.

Note: The marking or retained image on the picture tube resulting from fixed image use is not an operating defect and as such is not covered by Warranty. This product is not designed to display fixed image patterns for extended periods of time.

Digital TV - Set-Top Box (DTV-STB) or DVD Player Connection

Use this diagram to connect the Panasonic DTV-STB (Digital TV-Set-Top Box) to the back of your TV.

TERMINALS ON BACK OF DTV-STB OR DVD PLAYER

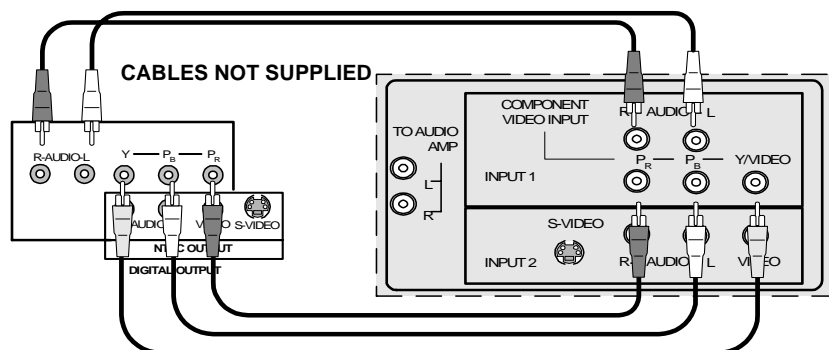

COMPONENT VIDEO INPUT TERMINALS ON BACK OF TV

Notes:

- ❑ There are three video inputs, Y, P_R, and P_B. Separate component colour inputs provide luminance and color separation. Use the L (left) and R (right) audio inputs.
- ❑ Select DTV-STB to **480i** output mode. TV set can receive **480i** signal only.

Amplifier Connection (To Audio Amp)

Connect to an external audio amplifier input for listening to a stereo system.

Note: TO AUDIO AMP terminals cannot be connected directly to external speakers.

Audio Adjustments

1. Select TV SPEAKERS ON from AUDIO menu.
2. Set amplifier volume to minimum.
3. Adjust TV volume to desired level.
4. Adjust amplifier volume to match the TV.
5. Select TV SPEAKERS OFF&VAO from AUDIO menu.
6. Volume, mute, bass, treble and balance are now controlled from the TV.

Note: In OFF&FAO the volume is controlled by the external amplifier.

CONNECTIONS ON BACK OF TV

External Amplifier

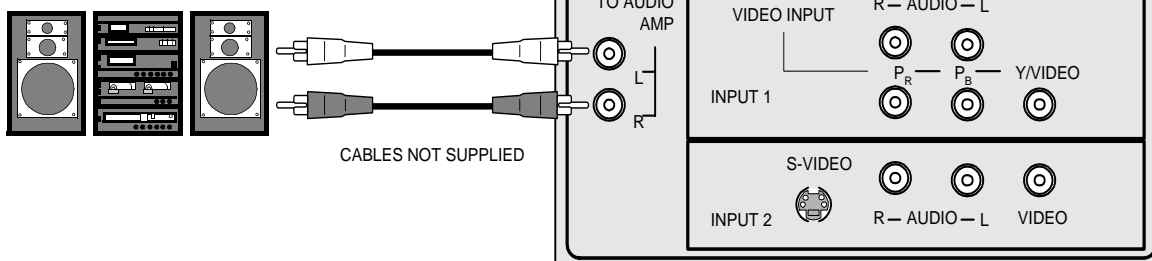

1 Tuner Picture In Picture (PIP) Operation Only

Note: Refer to the FEATURE COMPARISON CHART on page 3 for your television PIP capability.

PIP Operation with a VCR and Cable Box

This television includes a Picture In Picture (PIP) feature. A second video source (VCR, Camcorder, etc.) is required to provide a second picture. Connect your television to a VCR and Cable Box, as shown.

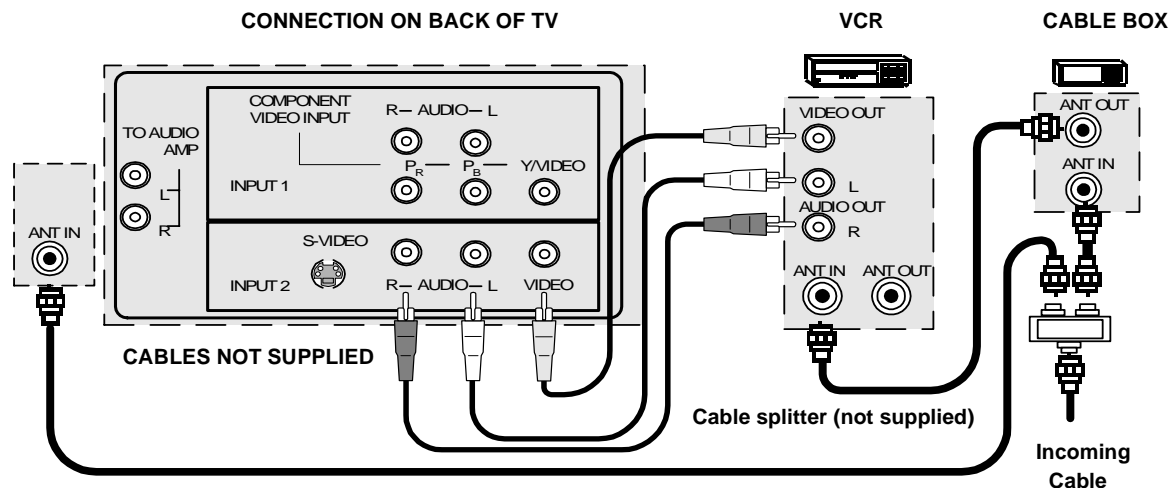

Note: The Remote Control must be programmed with supplied codes to operate the VCR and Cable Box. See Programming the Remote Control in the **Remote Control Quick Reference Guide**.

Procedure

Press the **PIP** button on the Remote Control to display the PIP frame.

Note: The PIP picture is the same as the main picture, initially.

To view a different picture in the PIP frame:

- Press the **TV/VIDEO** button on the Remote Control to select the video PIP source.
- Verify the CABLE BOX and VCR are ON and the VCR is tuned to **channel 3**.
- Choose channels for the PIP frame by pressing the **CBL** button on the Remote Control and using the numeric keypad or **CH** up/down buttons.
- Choose channels for the Main Picture by pressing the **TV** button on the Remote Control and using the numeric keypad or **CH** up/down buttons.



SWAP and RECALL Buttons

The **SWAP** button switches the PIP and Main Picture source. Press the **RECALL** button for on screen PIP and Main Picture source status.

1 TUNER PIP OPERATION WITH A VCR - No CABLE BOX

1 Tuner PIP Operation with a VCR - No Cable Box

Note: Refer to the *FEATURE COMPARISON CHART* on page 3 for your television PIP capability.

This television includes a Picture In Picture (PIP) feature. A second video source (VCR) is required to provide a second picture.

Connect your television to a VCR, as shown:

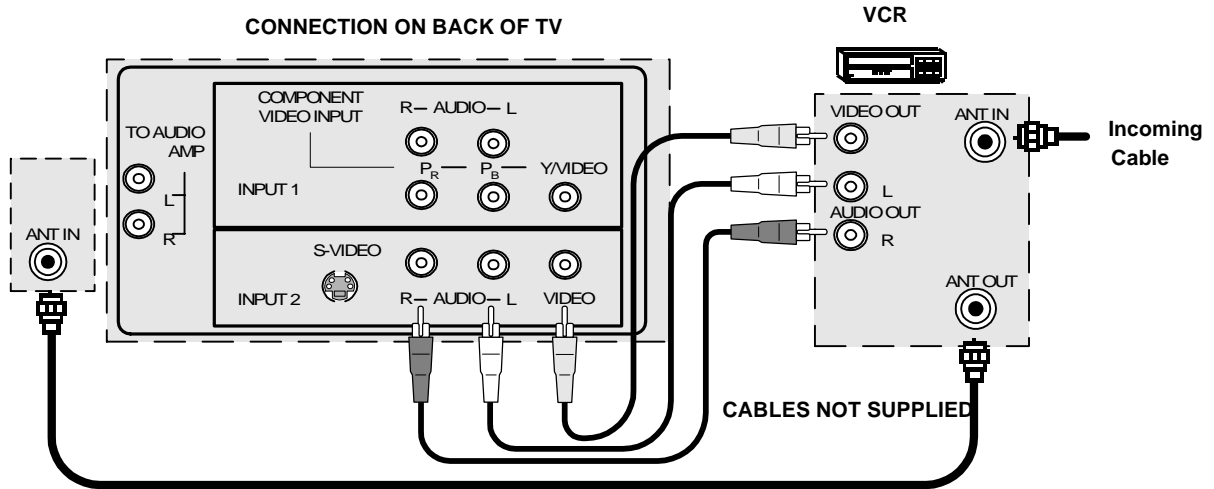

Note: The Remote Control must be programmed with the supplied codes to operate the VCR. See *Programming the Remote Control in the Remote Control Quick Reference Guide*.

Procedure

Turn the VCR OFF and tune the TV to channel 3.

Press the **PIP** button on the Remote Control to display the PIP frame on screen.

Note: The PIP picture is the same as the Main picture, initially.

- Press the **TV/VIDEO** button on the Remote Control to select the VIDEO PIP source.
- Press the **VCR** button on the Remote Control and turn ON the VCR.
- Press the **TV/VCR** button on the Remote Control.
- Choose channels for *PIP* frame by pressing **VCR CHANNEL** up/down buttons on the Remote Control.
- Choose channels for the *Main Picture* by pressing the **TV** button on the Remote Control and using the numeric keypad or **CH** up/down buttons.



SWAP and RECALL Buttons

The **SWAP** button switches the PIP and Main Picture source. Press the **RECALL** button for on screen PIP and Main Picture source status.

2 Tuner Picture In Picture (PIP) Operation

Note: Refer to the FEATURE COMPARISON CHART on page 3 for your television PIP capability.

PIP Operation with a VCR and Cable Box

This television includes a two tuner Picture In Picture (PIP) feature. This allows watching two (2) live broadcasts at the same time without or with an external video source (VCR).

Without A VCR (External Video Source)

Procedure

7. Connect incoming cable to antenna (ANT) input on back of TV.
8. Press the **PIP** button on the Remote Control to display the PIP frame.

Note: The audio is for the Main Picture only.
9. Choose channels for the *PIP frame* by pressing the Remote Control **PIP CHANNEL** up/down buttons.
10. Choose channels for the *Main Picture* by pressing the Remote Control **CH** up/down buttons or by using the numeric keypad.

With A VCR (External Video Source) And Cable Box

Connect your television to a VCR and Cable Box, as shown.

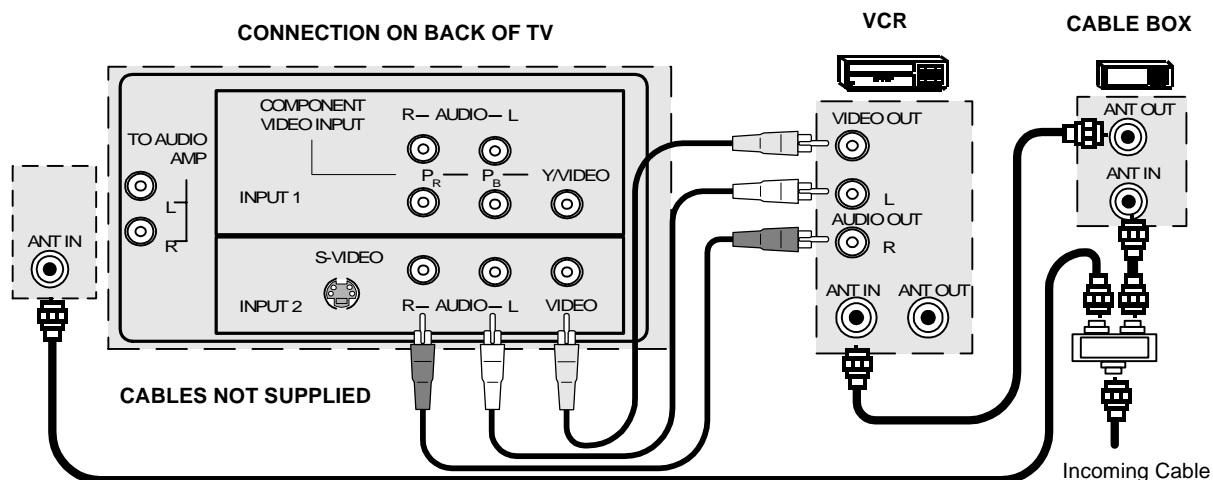

Note: The Remote Control must be programmed with supplied codes to operate the VCR and Cable Box. See Programming the Remote Control in the **Remote Control Quick Reference Guide**.

Procedure

Press the **PIP** button on the Remote Control to display the PIP frame.

Note: The audio is from the Main Picture only.

To view scrambled channels through your Cable Box in the PIP frame:

1. Press the **TV/VIDEO** button on the Remote Control to select the same video input to which your cable box is connected.
2. Verify the CABLE BOX and VCR are ON and the VCR tuned to channel 3.
3. Choose channels for the *PIP frame* by pressing the **CBL** button on the Remote Control and using the numeric keypad or **PIP CHANNEL** up/down buttons.
4. Choose channels for the *Main Picture* by pressing the **TV** button on the Remote Control and using the numeric keypad or **CH** up/down buttons.

Note: The **SWAP** button switches the on screen PIP and Main Picture source. Press the **RECALL** button for PIP and Main Picture source status.

2 TUNER PIP OPERATION WITH A VCR - No CABLE BOX

2 Tuner PIP Operation with a VCR - No Cable Box

Note: Refer to the *FEATURE COMPARISON CHART* on page 3 for your television PIP capability.

This television includes a two tuner Picture In Picture (PIP) feature. This allows watching two (2) live broadcasts at the same time without or with an external video source (VCR).

Connect your television to a VCR, as shown.

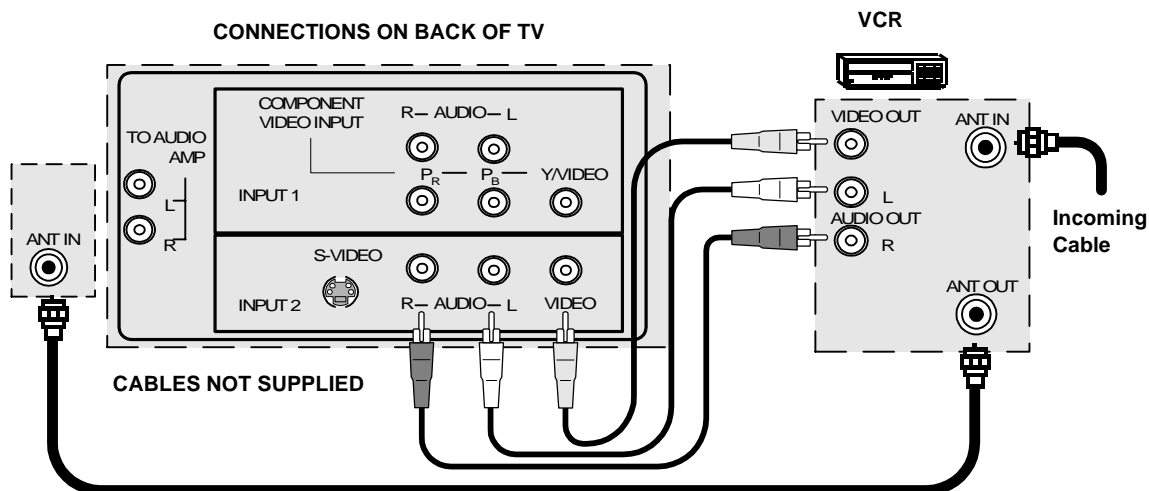

Note: The Remote Control must be programmed with the supplied codes to operate the VCR. See *Programming the Remote Control in the Remote Control Quick Reference Guide*.

Procedure

Press the **PIP** button on the Remote Control to display the PIP frame on screen.

Note: The audio is from the Main Picture only.

To view an external video source in the PIP frame:

1. Press the **TV/VIDEO** button on the Remote Control to select the same video input to which your **VCR** is connected.
2. Verify the VCR is on.
3. Choose channels for the *Main Picture* by pressing the **TV** button on the Remote Control and using the numeric keypad or **CH** up/down button.
4. Choose channels for the *PIP frame* by pressing the **TV** button on the Remote Control and using the **PIP Channel** up/down buttons.



SWAP and RECALL Buttons

The **SWAP** button switches the PIP and Main Picture source. Press the **RECALL** button for on screen PIP and Main Picture source status.

Main Menu

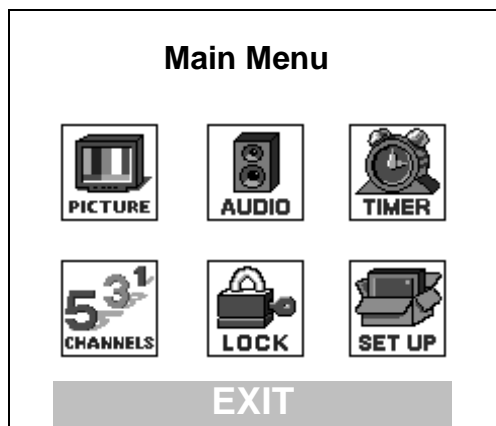

Procedures

1. Press the **ACTION** button on the remote control to display Main Menu.
2. Press the **CH** up/down or **VOL** right/left button to highlight the desired icon.
3. Press the **ACTION** button to display icon features and submenus.
4. Press the **CH** up/down buttons to select desired icon features.
5. Press the **VOL** right button to highlight submenus.
6. Press the **CH** up/down to select desired submenu.
7. Press the **VOL** right/left button to select or adjust submenu.
8. Press the **ACTION** button repeatedly to exit menus.

Remote Control Buttons

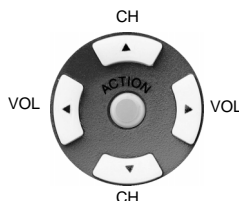

Remote ACTION / Navigation Button





Remote Control Guide

The **Remote Control Quick Reference Guide** is located within the package provided with this TV.

Main Menu Feature Chart

MENU	DESCRIPTION
	SET UP
LANGUAGES	<input type="checkbox"/> Select English, Spanish, or French menu.
PROG. CHAN (Program Channels)	<input type="checkbox"/> MODE - Select Cable or TV. See Installation section in manual. <input type="checkbox"/> AUTO PROGRAM - Automatically program channels having a signal into memory. <input type="checkbox"/> MANUAL PROGRAM - Manually add or delete channels from memory.
 (Closed Captioning)	<input type="checkbox"/> CC ON MUTE - Activate C1-C2 for Closed Captioning display when the remote MUTE button is pressed. <input type="checkbox"/> CC MODE - Select C1 or C2 for Closed Captioning, program guides and other information.
OTHER ADJ.	<input type="checkbox"/> AUTO POWER ON - Select SET to power up the TV at the same time as the Cable Box or other components or select OFF. <input type="checkbox"/> CHAN BANNER - Select ON to display onscreen banner when changing channels. Note: Press <i>RECALL</i> to display onscreen Channel Banner at any time.
	AUDIO
AUDIO ADJ. (Adjustments)	<input type="checkbox"/> MODE - Select STEREO, SAP (Second Audio Program) or MONO. (Use MONO when stereo signal is weak.) <input type="checkbox"/> BASS - Increase or decrease the bass response. <input type="checkbox"/> TREBLE - Increase or decrease the treble response. <input type="checkbox"/> BALANCE - Emphasize the left/right speaker volume. <input type="checkbox"/> NORMAL - Reset BASS, TREBLE and BALANCE to factory default.
OTHER ADJ. (Adjustments)	<input type="checkbox"/> AI SOUND - Automatically adjust volume to maintain a comfortable listening level. (AI sound is not available in VIDEO mode).
SURROUND	<input type="checkbox"/> Enhances audio response when listening to stereo.

Main Menu Feature Chart (Cont.)

MENU	DESCRIPTION
<p>SPEAKERS</p>	<ul style="list-style-type: none"> <input type="checkbox"/> ON - TV speakers operate normally. <input type="checkbox"/> OFF & VAO (Variable Audio Output) - TV speakers off - audio adjustable by TV. <input type="checkbox"/> OFF & FAO (Fixed Audio Output)- TV speakers off - audio adjustable only by the external amplifier.
<p style="text-align: center;"> TIMER</p>	<p style="text-align: center;">TIMER</p>
<p>CLOCK SET</p>	<ul style="list-style-type: none"> <input type="checkbox"/> Set the time and the day of the week. (Time will display onscreen after turning on the television, pressing the RECALL button or changing channels).
<p>SLEEP</p>	<ul style="list-style-type: none"> <input type="checkbox"/> Set timer to turn off TV in 30, 60 or 90 minutes. Select NO to turn timer off.
<p>TIMER 1 TIMER 2</p>	<ul style="list-style-type: none"> <input type="checkbox"/> Set one or both timers to automatically turn television on and off at selected times, on selected channels, and on selected days. (Clock must be set to use Timer features).
<p style="text-align: center;"> PICTURE</p>	<p style="text-align: center;">PICTURE</p>
<p>VIDEO ADJ. (Adjustments)</p>	<ul style="list-style-type: none"> <input type="checkbox"/> COLOR - Adjust desired colour intensity. <input type="checkbox"/> TINT - Adjust natural flesh tones. <input type="checkbox"/> BRIGHTNESS - Adjust dark areas for crisp detail. <input type="checkbox"/> PICTURE - Adjust white areas of picture. <input type="checkbox"/> SHARPNESS - Adjust clarity of outline detail. <input type="checkbox"/> NORMAL- Reset all picture adjustments to factory default settings.
<p>OTHER ADJ. (Adjustments)</p>	<ul style="list-style-type: none"> <input type="checkbox"/> COLOR TEMP - Adjust white balance to COOL (blue), WARM (red) or NORMAL..
<p style="text-align: center;"> CHANNELS</p>	<p style="text-align: center;">CHANNELS</p>
<p>FAVORITES</p>	<ul style="list-style-type: none"> <input type="checkbox"/> CHANNEL SCAN - Select FAV (16 FAVOURITES) or ALL channels to scan channels using the up/down CH buttons.

Main Menu Feature Chart (Cont.)

MENU	DESCRIPTION
<p>CAPTION</p>	<ul style="list-style-type: none"> <input type="checkbox"/> MANUAL CAPTION - Enter channel numbers and captions manually. <input type="checkbox"/> INPUT LABEL - Label video connections for onscreen display of optional equipment. <p>Note: <i>This receiver has a skip feature, which will allow the user to skip Input modes when pressing TV/VIDEO button.</i></p>
	<p>LOCK</p>
<p>MODE</p>	<ul style="list-style-type: none"> <input type="checkbox"/> Lock All Channels or Game with a secret code. <p>Note: <i>For more information about Block Programs, see the V-CHIP Parental Lock manual provided with the TV package.</i></p>
<p>HOW LONG?</p>	<ul style="list-style-type: none"> <input type="checkbox"/> Select the period of time (12, 24, 48 hours or ALWAYS) for your option to be locked.

Special Features

SET UP

Menu Languages

In SET UP Menu, select IDIOMA / LANGUE to change menu language to ENGLISH, ESPAÑOL (Spanish), or FRANÇAIS (French).

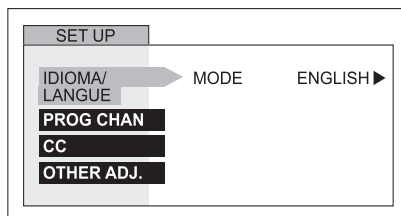

Prog Chan (Program Channels)

In SET UP menu under PROG CHAN select:

- MODE to select TV (antenna) or CABLE mode depending on the signal source.
- AUTO PROGRAM to automatically program all channels with a signal.
- MANUAL PROGRAM to manually add or delete channels.

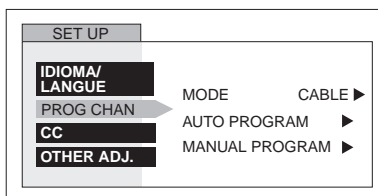

CC (Closed Captioning)

This television contains a built-in decoder that displays **CC** (closed captioned) text across the screen. It allows the viewer to read the dialogue of a television program or other information. The program viewed must include Closed Captioning for the feature to work.

in SET UP menu under **CC**, select:

- CC** On Mute to activate C1-C2 for Closed Captioning display when the remote MUTE button is pressed.
- CC** MODE to select C1 or C2 for Closed Captioning, program guides and other information.

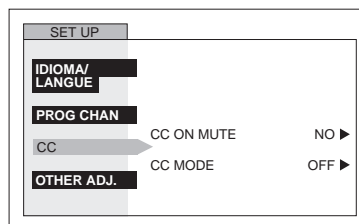

Other Adjustments

- Auto Power ON - Select SET to power up the TV at the same time as the Cable Box or other components or select OFF.
- Channel Banner - Select ON to display onscreen banner when changing channels.

TIMER

Sleep

In TIMER menu, select SLEEP to turn TV off in 30, 60 or 90 minutes. Select NO to turn off timer.

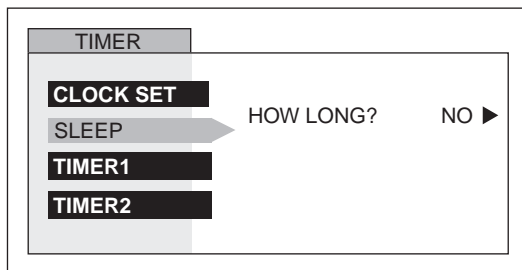

Timer 1 and Timer 2

In TIMER menu, select one or both timers to turn the television on and off at selected times, on selected channels, and on selected days.

Note: TIME must be entered in CLOCK SET to operate TIMER features.

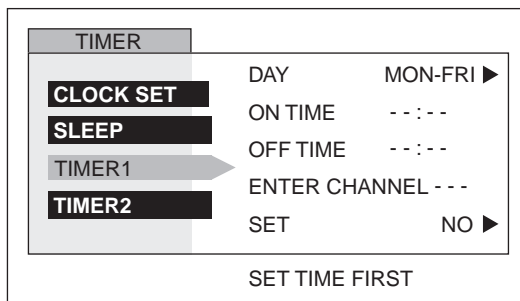

Turn Off After 90 Minutes

The TV automatically turns OFF after 90 minutes when turned on by the TIMER. If the OFF time is selected or if a key is pressed, the automatic OFF after 90 minutes will be cancelled.



TIMER Activation

The TIMER is active when the TV is OFF or ON. The TV will switch to the selected channel at the selected time set in the TIMER.

PICTURE

Video Adjustments

In Picture menu under VIDEO ADJ. select:

- COLOR - Adjust desired color intensity.
- TINT - Adjust natural flesh tones.
- BRIGHTNESS - Adjust dark areas for crisp detail.
- PICTURE - Adjust white areas of picture.
- SHARPNESS - Adjust clarity of outline detail.
- NORMAL - Reset all picture adjustments to factory default settings.

Note: Video adjustments can be individually set for each video input mode.

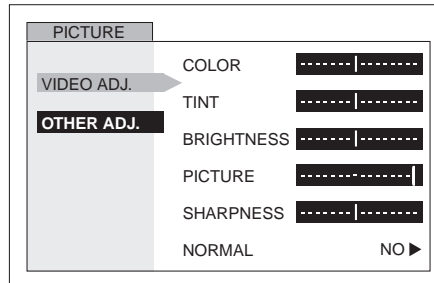

Other Adjustments

In Picture menu under OTHER ADJ. select:

- COLOR TEMP to increase and decrease WARM (red) and COOL (blue) colors to suit personal preferences

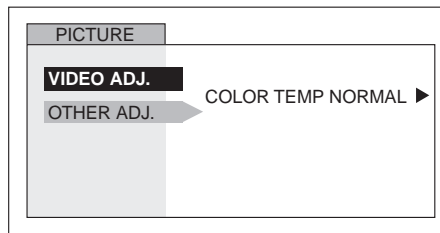

Favorites

In CHANNELS menu under FAVORITES select:

- CHANNEL SCAN FAV to enter up to 16 favorite channels.
- CHANNEL SCAN ALL to scan all channels when using the CH up/down buttons.

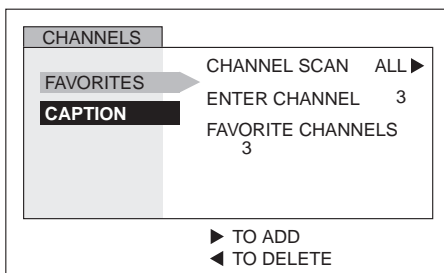

Caption

In CHANNELS menu under CAPTION select:

- MANUAL CAPTION to enter numbers and captions manually.
- INPUT LABEL to label video input connections for onscreen display.

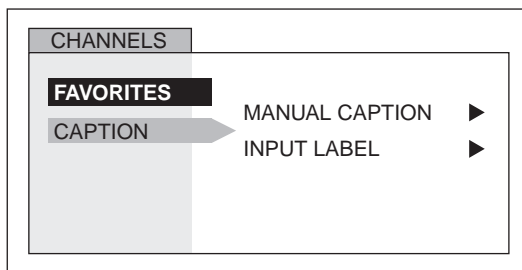

Video Input Skip Feature

This receiver has a Video Input Skip Feature, which will allow the user to skip desired Input modes when pressing TV/VIDEO button.

- Select desired video Input mode (VIDEO 1, VIDEO 2, or VIDEO 3.)
- Press the volume left button while the first character is highlighted to skip selected Video mode.

Note: To delete skip feature, press the volume right button while the desired video input mode is highlighted.

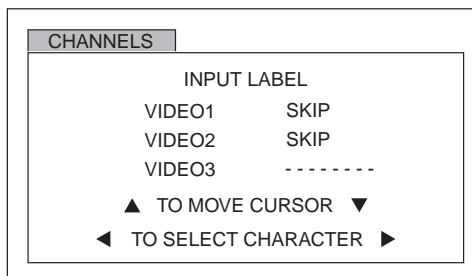

LOCK

MODE

To use LOCK options:

- ENTER CODE FIRST - Use the numeric keypad to enter a four-digit secret code. After entering your secret code for the first time, the onscreen display will change to CHANGE CODE.

Note: Use a code that is easy to remember or record it in a safe place.

In MODE submenu select:

- LOCK SET to choose:
 - OFF - To turn lock function off.
 - ALL - To lock all channels and video inputs.
 - CHANNEL - To lock up to four channels of your choice.
 - GAME - To lock channels 3, 4 and video inputs.

BLOCK PROGRAMS* - To use Block Programs Ratings.

CHANGE CODE - Use numeric keypad to change your four-digit secret code.

Note: If in CHANGE CODE you enter a different code from the one used previously, the new code becomes the controlling code.

Press the **ACTION** button to return to submenu, then select HOW LONG to choose the period of time you want your option to be locked (12, 24, 48 hours or ALWAYS).

Note: Be cautious when selecting ALWAYS. If ALWAYS is selected, and you forget your secret code, the television must be serviced by a qualified technician in order to clear the LOCK setup.

Press the **ACTION** button to return to submenu, and to exit menus.

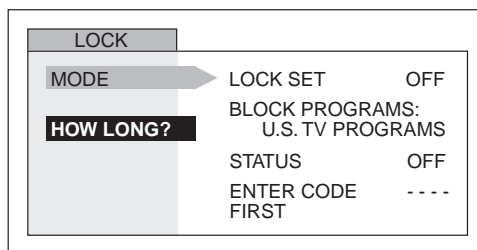

















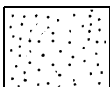

Note: If GAME, CHANNEL or ALL is selected, and if a blocked channel or video input is selected, the message PG (Parent Guard) displays in the upper right corner of the television screen.

Unlock LOCK SET by reentering the same four-digit secret code and selecting OFF.

*For more information about Block Programs, see the V-CHIP Parental Lock manual provided with the TV package.

Troubleshooting Chart

Before calling for service, determine the symptoms and follow suggested solutions.

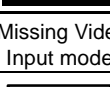
AUDIO	VIDEO	Solutions
 Noisy Audio	 Snowy Video	Adjust Antenna Location and Connection
 Noisy Audio	 Multiple Image	Adjust Antenna Location and Connection Check Antenna Lead-in Wire
 Noisy Audio	 Interference	Move TV from Electrical Appliances, Lights, Vehicles, and Medical Equipment
 No Audio	 Normal Video	Increase Volume Check Mute Check TV SPEAKERS on/off Change Channel
 Noisy Audio	 No Video with Snow	Set TV or Cable Mode Properly Check Antenna Cables
 No Audio	 No Video / No PIP	Check Power Cord is Plugged into Active Outlet Adjust Brightness and Audio Controls Change Channel Check Cable Connections Program the Remote Control Again Check Second Video Source Operation
 Normal Audio	 No Color	Adjust Color Settings Change Channel
 Wrong Audio	 Normal Video	Check Audio Is Set To Stereo Or Mono, Not SAP
 Normal Audio	 Missing Video Input mode	De-Select Skip Feature Located In The Channel Menu
 Normal Audio Intermittent Remote Control Operation	 Normal Video	Replace Remote Control Batteries

Panasonic Canada Inc.
5770 Ambler Drive
Mississauga, Ontario
Canada L4W 2T3
Tel.: (905) 624-5010
Télééc.: (905) 624-9714
www.panasonic.ca

Panasonic®

Télé-couleur Manuel d'utilisation

CT-27D11D
CT-27D31C
CT-2772SC

CT-32D11C
CT-32D31C
CT-3274SC

CT-36D11C
CT-36D31C



TQB2AA0398-1 10112
IMPRIMÉ AU MEXIQUE



Le symbole de l'éclair dans un triangle équilatéral indique la présence d'une tension suffisamment élevée pour engendrer un risque de chocs électriques.



Le point d'exclamation dans un triangle équilatéral indique que le manuel d'utilisation inclus avec l'appareil contient d'importantes recommandations quant au fonctionnement et à l'entretien de ce dernier.

ATTENTION: Afin de prévenir les risques d'incendie ou de chocs électriques, ne pas exposer l'appareil à la pluie ou à l'humidité.

Table des matières

Table de comparaison des caractéristiques	3
Félicitations	4
Dossier du client	4
Entretien et nettoyage	4
Spécifications	4
Installation	5
Emplacement du téléviseur	5
Branchement de sources auxiliaires	6
Cordon d'alimentation	6
Branchement du câble / antenne	6
Branchement d'appareils auxiliaires	7
Branchement à un magnétoscope	7
Branchement d'un décodeur de télévision	
numérique (DTV-STB) / lecteur DVD	8
Branchement à un amplificateur audio (TO AUDIO AMP)	9
1 Bloc d'accord pour image sur image	10
Fonctionnement de l'image sur image avec un	
magnétoscope et un câblosélecteur	10
Fonctionnement de l'image sur image avec un	
magnétoscope - sans câblosélecteur	11
2 Blocs d'accord pour image sur image	12
Fonctionnement de l'image sur image avec un	
magnétoscope et un câblosélecteur	12
Fonctionnement de l'image sur image avec un	
magnétoscope - sans câblosélecteur	13
Menu principal	14
Touches de la télécommande	14
Télécommande	14
Table des rubriques du menu principal	15
Caractéristiques spéciales	18
Langues d'affichage des menus	18
Programmation des canaux	18
CC (Sous-titres)	18
Otros Réglages - Contact Auto/ Bannière CA	18
Minuterie - sommeil	19
Minuterie 1 et minuterie 2	19
Réglages de l'image	20
Autres réglages de l'image	20
Canaux favoris et sigle	21
Fonction d'omission d'entrée vidéo	21
Blocage	22
Guide de dépannage	23

Lire ces instructions au complet avant d'utiliser l'appareil.

Le contenu du présent manuel peut être modifié sans préavis.

Copyright 2001. Matsushita Electric Corporation of America. Tous droits réservés.
Toute reproduction ou distribution non autorisée constitue une violation de la loi
sur les droits d'auteur.

Table de comparaison des caractéristiques

	MODÈLES	CT-27D11D	CT-27D31C	CT-2772SC	CT-32D11C	CT-32D31C	CT-3274SC	CT-36D11C	CT-36D31C
CARACTÉRISTIQUES									
CARACTÉRISTIQUES SPÉCIALES	LANGUE D’AFFICHAGE DES MENUS ANG/ESP/FR	<input type="checkbox"/>	<input type="checkbox"/>	<input type="checkbox"/>	<input type="checkbox"/>	<input type="checkbox"/>	<input type="checkbox"/>	<input type="checkbox"/>	<input type="checkbox"/>
	AUCUNE IMAGE SUR IMAGE	<input type="checkbox"/>			<input type="checkbox"/>			<input type="checkbox"/>	
	1 BLOC D’ACCORD POUR IMAGE SUR IMAGE			<input type="checkbox"/>					
	2 BLOCS D’ACCORD POUR IMAGE SUR IMAGE		<input type="checkbox"/>			<input type="checkbox"/>	<input type="checkbox"/>		<input type="checkbox"/>
	RÉGLAGE DE L’IMAGE POUR ENTRÉE VIDÉO	<input type="checkbox"/>	<input type="checkbox"/>	<input type="checkbox"/>	<input type="checkbox"/>	<input type="checkbox"/>	<input type="checkbox"/>	<input type="checkbox"/>	<input type="checkbox"/>
	SOUS-TITRES	<input type="checkbox"/>	<input type="checkbox"/>	<input type="checkbox"/>	<input type="checkbox"/>	<input type="checkbox"/>	<input type="checkbox"/>	<input type="checkbox"/>	<input type="checkbox"/>
	PUCE ANTIVIOLENCE	<input type="checkbox"/>	<input type="checkbox"/>	<input type="checkbox"/>	<input type="checkbox"/>	<input type="checkbox"/>	<input type="checkbox"/>	<input type="checkbox"/>	<input type="checkbox"/>
	PRISE D’ENTRÉE DE 75 OHMS	<input type="checkbox"/>	<input type="checkbox"/>	<input type="checkbox"/>	<input type="checkbox"/>	<input type="checkbox"/>	<input type="checkbox"/>	<input type="checkbox"/>	<input type="checkbox"/>
	BANNIÈRE DES CANAUX	<input type="checkbox"/>	<input type="checkbox"/>	<input type="checkbox"/>	<input type="checkbox"/>	<input type="checkbox"/>	<input type="checkbox"/>	<input type="checkbox"/>	<input type="checkbox"/>
	NORMALISATION VIDÉO	<input type="checkbox"/>	<input type="checkbox"/>	<input type="checkbox"/>	<input type="checkbox"/>	<input type="checkbox"/>	<input type="checkbox"/>	<input type="checkbox"/>	<input type="checkbox"/>
AUDIO	NORMALISATION AUDIO	<input type="checkbox"/>	<input type="checkbox"/>	<input type="checkbox"/>	<input type="checkbox"/>	<input type="checkbox"/>	<input type="checkbox"/>	<input type="checkbox"/>	<input type="checkbox"/>
	STÉRÉO	<input type="checkbox"/>	<input type="checkbox"/>	<input type="checkbox"/>	<input type="checkbox"/>	<input type="checkbox"/>	<input type="checkbox"/>	<input type="checkbox"/>	<input type="checkbox"/>
	SON IA	<input type="checkbox"/>	<input type="checkbox"/>	<input type="checkbox"/>	<input type="checkbox"/>	<input type="checkbox"/>	<input type="checkbox"/>	<input type="checkbox"/>	<input type="checkbox"/>
	GRAVES/AIGUS/ÉQUILIBRE	<input type="checkbox"/>	<input type="checkbox"/>	<input type="checkbox"/>	<input type="checkbox"/>	<input type="checkbox"/>	<input type="checkbox"/>	<input type="checkbox"/>	<input type="checkbox"/>
	SON AMBIOPHONIQUE	<input type="checkbox"/>	<input type="checkbox"/>	<input type="checkbox"/>	<input type="checkbox"/>	<input type="checkbox"/>	<input type="checkbox"/>	<input type="checkbox"/>	<input type="checkbox"/>
	NOMBRE DE HAUT-PARLEURS	2	2	2	2	2	2	2	2
	PRISE D’ENTRÉE A/V (AVANT / ARRIÈRE)	3 (2/1)	3 (2/1)	3 (2/1)	3 (2/1)	3 (2/1)	3 (2/1)	3 (2/1)	3 (2/1)
PRISES A/V	PRISE DE SORTIE AUDIO	<input type="checkbox"/>	<input type="checkbox"/>	<input type="checkbox"/>	<input type="checkbox"/>	<input type="checkbox"/>	<input type="checkbox"/>	<input type="checkbox"/>	<input type="checkbox"/>
	PRISE D’ENTRÉE S-VIDÉO	<input type="checkbox"/>	<input type="checkbox"/>	<input type="checkbox"/>	<input type="checkbox"/>	<input type="checkbox"/>	<input type="checkbox"/>	<input type="checkbox"/>	<input type="checkbox"/>
	PRISE D’ENTRÉE VIDÉO COMPOSANTE	<input type="checkbox"/>	<input type="checkbox"/>	<input type="checkbox"/>	<input type="checkbox"/>	<input type="checkbox"/>	<input type="checkbox"/>	<input type="checkbox"/>	<input type="checkbox"/>
	PRISE DE CASQUE D’ÉCOUTE	<input type="checkbox"/>	<input type="checkbox"/>	<input type="checkbox"/>	<input type="checkbox"/>	<input type="checkbox"/>	<input type="checkbox"/>	<input type="checkbox"/>	<input type="checkbox"/>

Félicitations

Votre nouveau téléviseur comporte un châssis à semi-conducteurs conçu pour vous procurer de longues années d'agrément. Les tests sévères auxquels il a été soumis et les réglages de précision dont il a fait l'objet sont garantis d'un rendement optimal.

Dossier du client

Les numéros de modèle et de série sont inscrits sur le panneau arrière de l'appareil. Veuillez les noter dans l'espace ci-dessous et conserver ce manuel comme registre de votre achat. Cela en facilitera l'identification en cas de perte ou de vol.

Numéro de
modèle

Numéro de
série

Entretien et nettoyage

Écran (couper le contact)

- Nettoyer l'écran avec un chiffon doux humecté d'eau savonneuse ou de nettoyeur à vitres. **NE JAMAIS UTILISER DE NETTOYANTS ABRASIFS.**
- Éviter une humidité excessive et bien essuyer.

Nota: Ne pas vaporiser de produit nettoyeur directement sur l'écran.

Coffret et télécommande

- Nettoyer les coffrets et la télécommande avec un chiffon humide ou humecté d'eau savonneuse. Éviter une humidité excessive et bien essuyer.
- Ne jamais utiliser de benzène, de solvant ou de produits à base de pétrole.

Spécifications

Alimentation CT-27D11D (2,0A) CT-27D31C (2,1A) CT-2772SC (2,1A) CT-32D11C (2,2A) CT-32D31C (2,2A) CT-3274SC (2,2A) CT-36D11C (2,4A) CT-36D31C (2,4A)	120 V c.a., 60 Hz
Bloc d'accord – 181 canaux	VHF – 12; UHF – 56; Câble - 125
Prises d'entrée vidéo	1 V c.-à-c., 75 ohms, prises de type phono
Prises d'entrée audio	500 mV eff. 47 kilohms
Prises de sortie audio	0 – 2,0 V eff. 4,7 kilohms
Prise d'entrée vidéo composante	75 ohms, prise de type phono
Prise d'entrée S-Vidéo	Connecteur S-Vidéo (Y-C)

Les spécifications peuvent être modifiées sans préavis.

Installation

Emplacement du téléviseur

Cet appareil a été conçu pour être placé sur un meuble - disponible en option - ou dans une unité murale. Pour de plus amples détails, consulter un détaillant.

- Protéger l'appareil contre les rayons solaires, un éclairage intense et les reflets.
- Protéger l'appareil contre la chaleur ou l'humidité. Une aération insuffisante pourrait provoquer un dérangement des composantes internes.
- Un éclairage fluorescent peut réduire la portée de la télécommande.
- Éviter de placer le téléviseur près d'un appareil dégageant un champ magnétique, notamment des moteurs, des ventilateurs ou des haut-parleurs externes.

ATTENTION: Ne placer ce téléviseur que sur un meuble ou support recommandé par le fabricant ou vendu avec l'appareil. Déplacer avec précaution tout support à roulettes portant l'appareil afin d'éviter toute blessure que pourrait causer le basculement du support et (ou) du téléviseur. Pour la protection des enfants, s'assurer que le téléviseur est placé sur un meuble stable ne pouvant être basculé, poussé ou tiré et empêchant tout enfant de monter ou de s'asseoir dessus.



CT-27D11D, CT-27D31C, CT-2772SC:

ATTENTION: N'utiliser que le meuble TY-27GPN de Panasonic avec ce téléviseur. L'utilisation d'un autre meuble (ou chariot) pourrait causer une instabilité susceptible de provoquer des blessures.

CT-32D11C, CT-32D31C, CT-3274SC:

ATTENTION: N'utiliser que le meuble TY-32GPN de Panasonic avec ce téléviseur. L'utilisation d'un autre meuble (ou chariot) pourrait causer une instabilité susceptible de provoquer des blessures.

CT-36D11C, CT-36D31C:

ATTENTION: N'utiliser que le meuble TY-36G22 de Panasonic avec ce téléviseur. L'utilisation d'un autre meuble (ou chariot) pourrait causer une instabilité susceptible de provoquer des blessures.

Branchement de sources auxiliaires

Les branchements à d'autres appareils devraient être faits avec des câbles audio et vidéo blindés. Pour de meilleurs résultats:

- Utiliser des câbles coaxiaux blindés de 75 ohms.
- Utiliser les prises d'entrée et de sortie correspondant aux appareils auxiliaires.
- Afin de réduire le risque d'interférence, éviter d'utiliser des câbles longs.

Cordon d'alimentation

ATTENTION: AFIN DE PRÉVENIR TOUT RISQUE D'ÉLECTROCUTION, INSÉRER À FOND LA LAME LA PLUS LARGE DE LA FICHE DANS LA FENTE LA PLUS LARGE DE LA PRISE. NE PAS UTILISER UNE PRISE DANS LAQUELLE LA LAME POLARISÉE NE PEUT ÊTRE INSÉRÉE COMPLÈTEMENT.



Fiche polarisée



Fiche non-polarisée

PLACER LE CORDON D'ALIMENTATION DANS UN ENDROIT OÙ IL NE RISQUE PAS D'ÊTRE PIÉTINÉ, COINCÉ, ÉCRASÉ, PLIÉ, ETC. FAIRE PARTICULIÈREMENT ATTENTION À SES EXTRÉMITÉS, FICHES ET PRISES COMPRISES.

Câble / antenne

Pour assurer une réception de qualité optimale, le raccordement à une antenne ou à la câblodistribution est nécessaire.

Branchement à la câblodistribution

Brancher le téléviseur au câble de la compagnie de câblodistribution.

Nota: Il peut être nécessaire d'utiliser un câblosélecteur pour assurer une réception de qualité optimale. Pour des renseignements sur la compatibilité, consulter la compagnie de câblodistribution.

Câble de la compagnie de câblodistribution

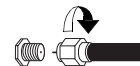



75 ohms VHF/UHF
(sur le panneau arrière)

Branchement à une antenne

- Pour une bonne réception des canaux VHF/UHF, le branchement à une antenne est nécessaire. Une antenne extérieure donnera de meilleurs résultats.
- Le mode antenne doit être réglé à "TÉLÉ" au menu des réglages.

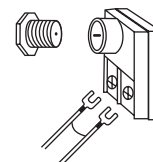
Câble d'antenne



	Préréglage du mode "Câble"
<p>Le mode "Câble" est préréglé en usine. Les utilisateurs dont le téléviseur est branché à une antenne doivent modifier le mode antenne au menu des réglages.</p>	

Branchement d'appareils auxiliaires

Branchement à un magnétoscope

Des magnétoscopes, lecteurs de vidéodisques, consoles de jeu et récepteurs DSS peuvent également être branchés aux prises d'entrée vidéo. Se reporter au manuel de l'utilisateur afférent à l'appareil utilisé.

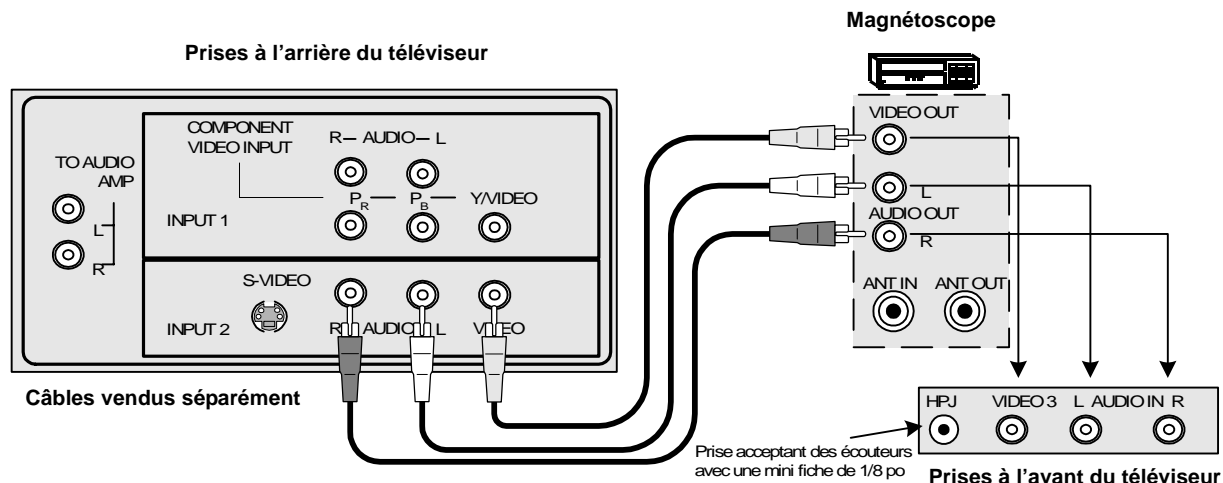

Marche à suivre

1. Brancher l'équipement de la manière indiquée aux prises d'entrée audio/vidéo du panneau avant ou du panneau arrière.

Nota: Les appareils branchés aux prises d'entrée audio/vidéo sur les panneaux arrière et avant ne peuvent être utilisés simultanément.

2. Sélectionner le mode vidéo en appuyant sur la touche **TV/VIDEO**.
3. Faire fonctionner l'équipement branché conformément aux instructions du fabricant.

PRÉCAUTIONS À PRENDRE CONCERNANT L'UTILISATION DE JEUX VIDÉO, ORDINATEURS ET AUTRES APPAREILS AFFICHANT UNE IMAGE FIXE.

L'usage prolongé du téléviseur avec certains appareils présentant une image fixe peut entraîner l'impression permanente d'une image sur la lampe-écran, visible également durant la diffusion d'émissions. Il est possible de limiter cette détérioration de la qualité de l'image en procédant comme suit:

- A. Réduire la brillance et les contrastes au minimum.
- B. Éviter d'utiliser ces appareils pendant une période prolongée.
- C. S'assurer que le contact soit coupé lorsque le téléviseur n'est pas utilisé.

Nota: L'impression d'une image permanente, ou de toute autre marque résultant de l'utilisation de tels appareils, n'est pas une défectuosité de fonctionnement de ce téléviseur et la garantie ne s'applique pas dans un tel cas. Ce téléviseur n'est pas conçu pour afficher continuellement une même image.

Branchement d'un décodeur de télévision numérique (DTV-STB) / lecteur DVD

Utiliser ce schéma de raccordement comme référence pour connecter un décodeur DTV-STB Panasonic au téléviseur.

PRISES SUR PANNEAU ARRIÈRE DU DÉCODEUR DTV-STB / LECTEUR DVD

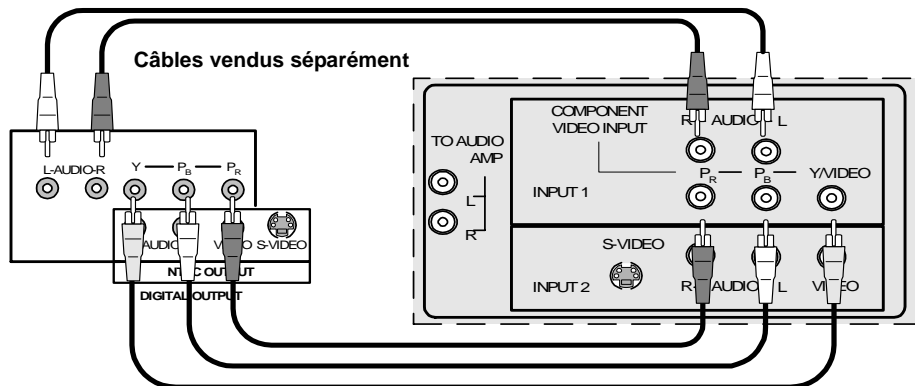

PRISES VIDÉO COMPOSANTES SUR PANNEAU ARRIÈRE DU TÉLÉVISEUR

Nota:

- Il y a trois entrées vidéo : Y, P_B et P_R. Les signaux composants séparés de couleur fournissent la luminance et l'analyse chromatique. Utiliser les prises d'entrée audio gauche (L) et droite (R).
- Sélectionner le mode de sortie **480i** sur le décodeur DTV-STB. Le téléviseur ne peut recevoir que les signaux **480i**.

Branchement à un amplificateur audio (AMP)

Pour faire l'écoute sur une chaîne stérééo, relier le téléviseur à la prise d'entrée d'un amplificateur audio externe.

Nota: Les prises "TO AUDIO AMP" ne peuvent être utilisées pour le branchement direct de haut-parleurs externes.

Réglages audio

1. Sélectionner HAUT-PARLEUR EF au menu AUDIO.
2. Régler le volume sur l'amplificateur à son plus bas niveau.
3. Régler le volume sur le téléviseur au niveau voulu.
4. Régler le volume sur l'amplificateur à un niveau correspondant à celui sur le téléviseur.
5. Sélectionner HAUT-PARLEUR H/CIRCUIT-SORTIE AUDIO VARIABLE au menu AUDIO.
6. Le réglage du volume, des graves, des aigus et de l'équilibre ainsi que la commande de sourdine (COUPURE SON) sont maintenant contrôlés au moyen des commandes du téléviseur.

Nota: En mode "H/CIRCUIT-SORTIE AUDIO FIXE", le volume ne peut se régler que sur l'amplificateur externe.

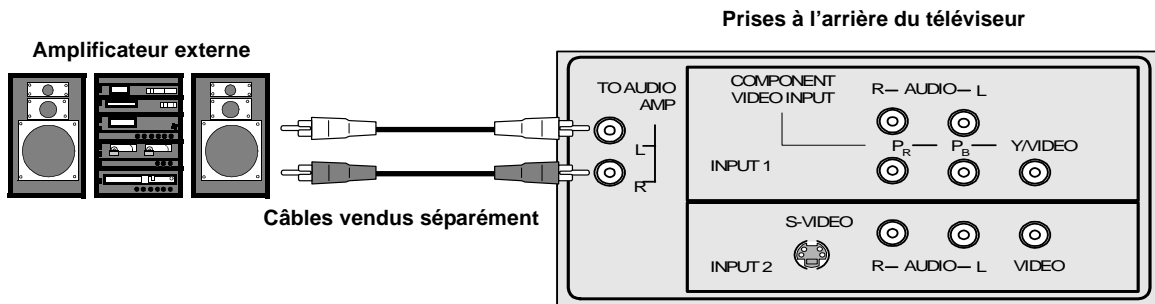

1 bloc d'accord pour image sur image

Nota: Consulter la table de comparaison des caractéristiques à la page 3 pour connaître les possibilités d'image sur image du téléviseur.

Fonctionnement de l'image sur image avec un magnétoscope et un câblosélecteur

Si le téléviseur est doté de la fonction image sur image, le raccordement d'une seconde source vidéo (tel un magnétoscope, un caméscope, etc.) est nécessaire pour afficher une seconde image.

Brancher le magnétoscope et le câblosélecteur de la manière indiquée.

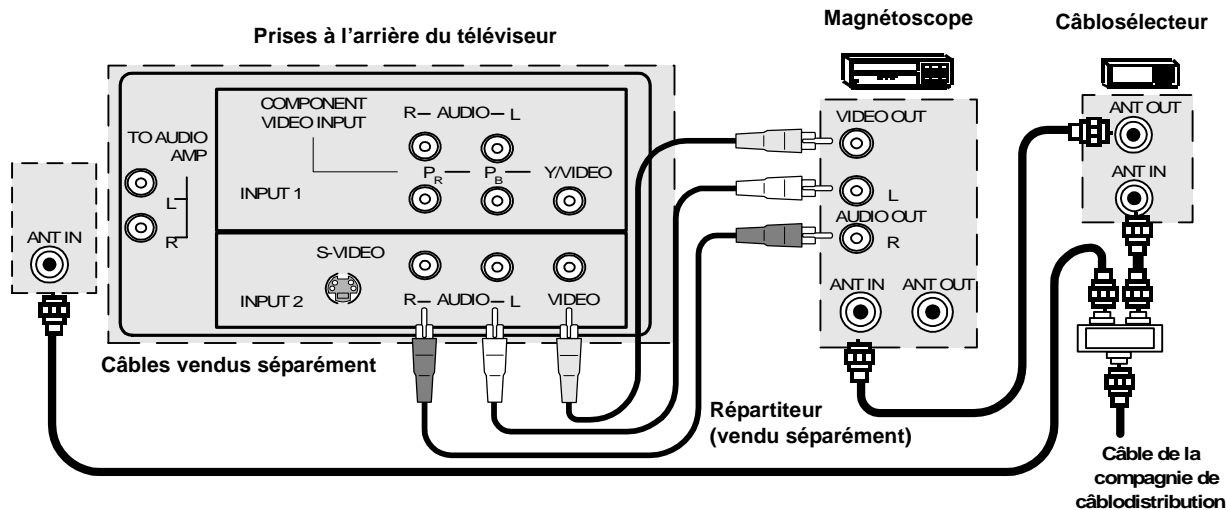

Nota: La télécommande doit avoir été programmée avec les codes fournis afin de permettre le fonctionnement du magnétoscope et du câblosélecteur. Consulter la procédure de programmation de la télécommande dans le **guide sommaire pour la télécommande**.

Marche à suivre

Appuyer sur la touche **PIP** de la télécommande pour afficher une image en médaillon.

Nota: Initialement, l'image principale et celle en médaillon sont identiques.

Pour visionner une image différente dans le médaillon :

1. Appuyer sur la touche **TV/VIDEO** de la télécommande pour sélectionner la source vidéo de l'image en médaillon.
2. S'assurer que le contact est établi sur le magnétoscope et le câblosélecteur et que le **canal 3** est syntonisé sur le magnétoscope.
3. Sélectionner les canaux pour l'image en médaillon en appuyant sur la touche **CBL** de la télécommande et en utilisant les touches numériques ou celles de changement des canaux.
4. Sélectionner les canaux pour l'image principale en appuyant sur la touche **TV** de la télécommande et en utilisant les touches numériques ou celles de changement des canaux.

Nota: La touche **SWAP** inverse l'image en médaillon avec l'image principale. Appuyer sur la touche **RECALL** pour afficher la source des images à l'écran.

Fonctionnement de l'image sur image avec un magnétoscope - sans câblesélecteur

Nota: Consulter la table de comparaison des caractéristiques à la page 3 pour connaître les possibilités d'image sur image du téléviseur.

Si le téléviseur est doté de la fonction image sur image, le raccordement d'une seconde source vidéo (magnétoscope) est nécessaire pour afficher une seconde image.
Brancher le magnétoscope de la manière indiquée.

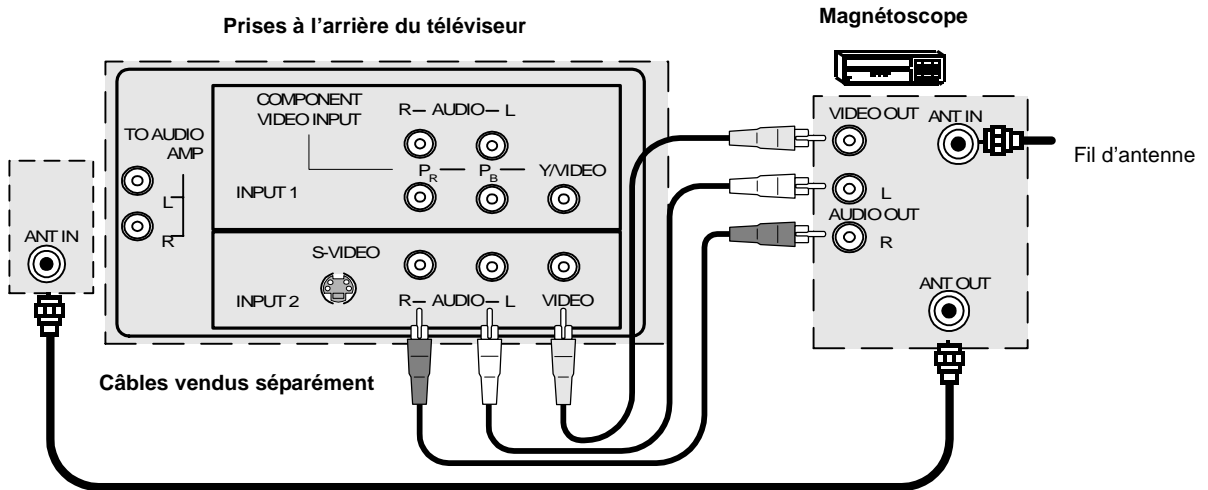

Nota: La télécommande doit avoir été programmée avec les codes fournis afin de permettre le fonctionnement du magnétoscope. Consulter la procédure de programmation de la télécommande dans le **guide sommaire pour la télécommande**.

Marche à suivre

Couper le contact sur le magnétoscope et syntoniser le canal 3 sur le téléviseur.
Appuyer sur la touche **PIP** de la télécommande pour afficher une image en médaillon.

Nota: Initialement, l'image principale et celle en médaillon sont identiques.

1. Appuyer sur la touche **TV/VIDEO** de la télécommande pour sélectionner la source vidéo de l'image en médaillon.
2. Appuyer sur la touche **VCR** de la télécommande et établir le contact sur le magnétoscope.
3. Appuyer sur la touche **TV/VCR** de la télécommande.
4. Sélectionner les canaux pour l'image en médaillon en appuyant sur les touches de changement des canaux **VCR CHANNELS** de la télécommande.
5. Sélectionner les canaux pour l'image principale en appuyant sur la touche **TV** de la télécommande et en utilisant les touches numériques ou celles de changement des canaux.

Nota: La touche **SWAP** inverse l'image en médaillon avec l'image principale.
Appuyer sur la touche **RECALL** pour afficher la source des images à l'écran.

2 blocs d'accord pour image sur image

Nota: Consulter la table de comparaison des caractéristiques à la page 3 pour connaître les possibilités d'image sur image du téléviseur.

Fonctionnement de l'image sur image avec un magnétoscope et un câblosélecteur

Si ce téléviseur est doté de la fonction image sur image avec deux blocs d'accord, le visionnement simultané de deux (2) émissions télévisées avec ou sans une seconde source vidéo (magnétoscope) est possible.

Sans magnétoscope (source vidéo externe)

Marche à suivre

1. Brancher le câble à la prise d'entrée d'antenne (ANT) à l'arrière du téléviseur.
2. Appuyer sur la touche **PIP** de la télécommande pour afficher une image en médaillon.
Nota: Le signal audio est en provenance de l'image principale.
3. Sélectionner les canaux dans l'image en médaillon en appuyant sur les touches de sélection des canaux **PIP CHANNEL** de la télécommande.
4. Sélectionner les canaux pour l'image principale en appuyant sur les touches de changement des canaux de la télécommande ou en utilisant les touches numériques.

Avec un magnétoscope (source vidéo externe) et un câblosélecteur

Brancher le magnétoscope et le câblosélecteur de la manière indiquée.

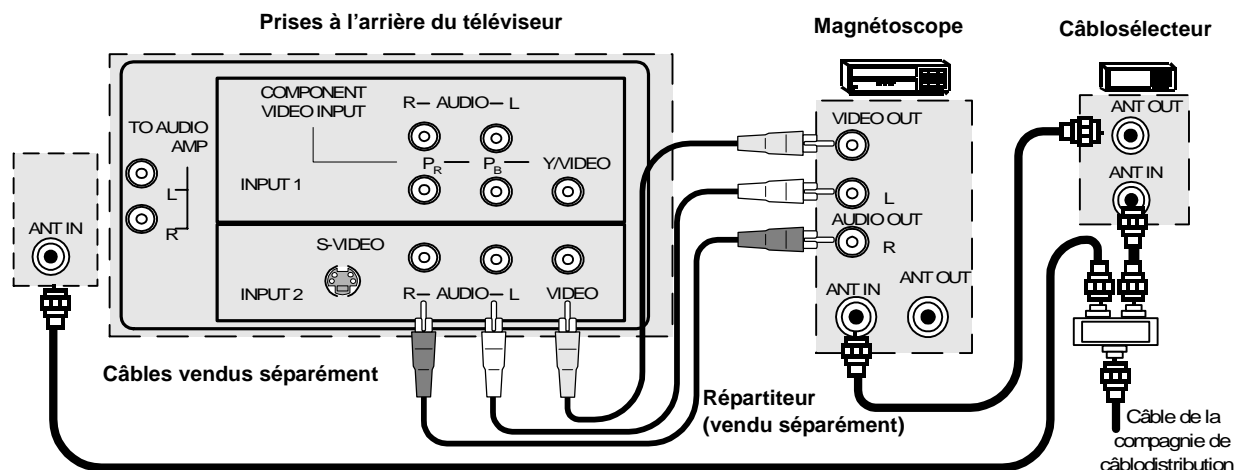

Nota: La télécommande doit avoir été programmée avec les codes fournis afin de permettre le fonctionnement du magnétoscope et du câblosélecteur. Consulter la procédure de programmation de la télécommande dans le **guide sommaire pour la télécommande**.

Marche à suivre

Appuyer sur la touche **PIP** de la télécommande pour afficher une image en médaillon.

Nota: Le signal audio est en provenance de l'image principale.

Pour visionner des canaux brouillés dans le médaillon à l'aide du câblosélecteur:

1. Appuyer sur la touche **TV/VIDEO** de la télécommande pour sélectionner la source d'entrée du câblosélecteur.
2. S'assurer que le contact est établi sur le magnétoscope et le câblosélecteur et que le canal 3 est syntonisé sur le magnétoscope.
3. Sélectionner les canaux pour l'image en médaillon en appuyant sur la touche **CBL** de la télécommande et en utilisant les touches numériques ou celles de changement des canaux **PIP CHANNEL**.
4. Sélectionner les canaux pour l'image principale en appuyant sur la touche **TV** de la télécommande et en utilisant les touches numériques ou celles de changement des canaux.

Nota: La touche **SWAP** inverse l'image en médaillon avec l'image principale.

Appuyer sur la touche **RECALL** pour afficher la source des images à l'écran.

2 blocs d'accord pour image sur image

Nota: Consulter la table de comparaison des caractéristiques à la page 3 pour connaître les possibilités d'image sur image du téléviseur.

Fonctionnement de l'image sur image avec un magnétoscope - sans câblesélecteur

Si ce téléviseur est doté de la fonction image sur image avec deux blocs d'accord, le visionnement simultané de deux (2) émissions télévisées sans le besoin d'une seconde source vidéo (magnétoscope) est possible.

Brancher le magnétoscope au téléviseur de la manière illustrée.

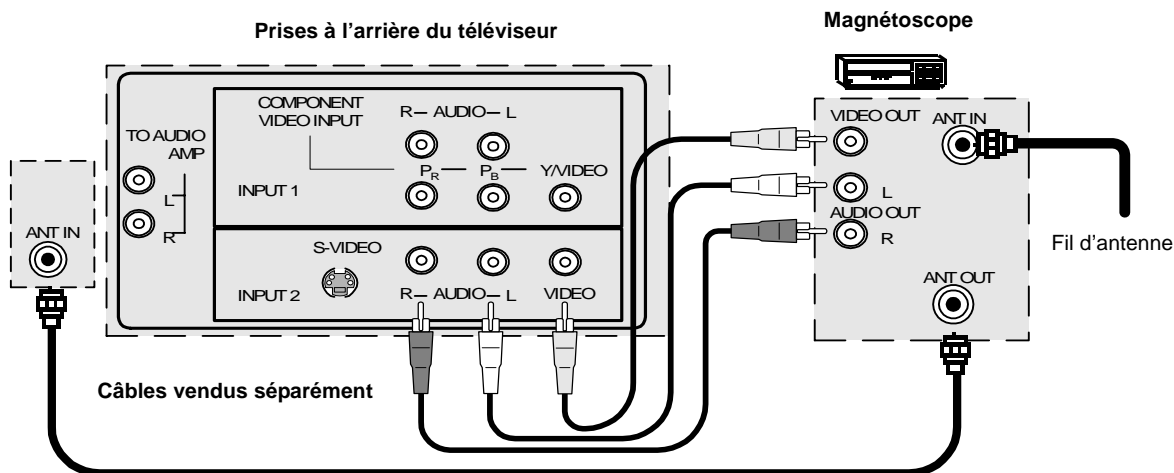

Nota: La télécommande doit avoir été programmée avec les codes fournis afin de permettre le fonctionnement du magnétoscope. Consulter la procédure de programmation de la télécommande dans le **guide sommaire pour la télécommande**.

Marche à suivre

Appuyer sur la touche **PIP** de la télécommande pour afficher une image en médaillon.

Nota: Le signal audio est en provenance de l'image principale.

Pour visionner une source vidéo externe dans le médaillon:

1. Appuyer sur la touche **TV/VIDEO** de la télécommande pour sélectionner la source d'entrée du magnétoscope.
2. S'assurer que le contact est établi sur le magnétoscope.
3. Sélectionner les canaux pour l'*image principale* en appuyant sur la touche **TV** de la télécommande et en utilisant les touches numériques ou celles de changement des canaux.
4. Sélectionner les canaux dans l'*image en médaillon* en appuyant sur la touche **TV** de la télécommande et en utilisant les touches de changement des canaux **PIP CHANNEL**.

Nota: La touche **SWAP** inverse l'image en médaillon avec l'image principale.
Appuyer sur la touche **RECALL** pour afficher la source des images à l'écran.

Menu principal

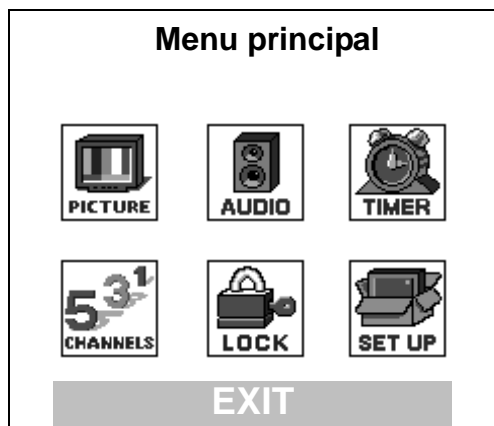

Marche à suivre

1. Appuyer sur la touche **ACTION** de la télécommande pour afficher le menu principal.
2. Appuyer sur les touches de syntonisation **CH** ou les touches de volume **VOL** pour mettre une icône en surbrillance.
3. Appuyer sur la touche **ACTION** pour afficher les rubriques et les sous-menus.
4. Appuyer sur les touches de syntonisation **CH** pour sélectionner la rubrique désirée.
5. Appuyer sur la touche **VOL** de droite pour mettre les sous-menus en surbrillance.
6. Appuyer sur les touches de syntonisation **CH** pour sélectionner le sous-menu désiré.
7. Appuyer sur les touches de volume **VOL** pour sélectionner ou régler le sous-menu.
8. Appuyer sur la touche **ACTION** à répétition pour quitter les menus.

Touches de la télécommande

Touches de navigation/ACTION sur la télécommande

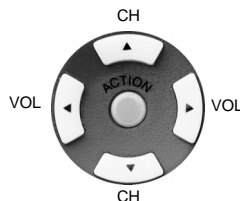

Télécommande

Le **guide sommaire pour la télécommande** est fourni avec l'appareil.

Table des rubriques du menu principal



MENU	DESCRIPTION
	RÉGLAGE
LANGUES	<input type="checkbox"/> Sélectionner le menu français, anglais ou espagnol.
PROG. CANAL (Programmation des canaux)	<input type="checkbox"/> MODE – Sélectionner CÂBLE ou TÉLÉ. Se reporter à la section Installation du manuel. <input type="checkbox"/> PROG. AUTO – Mémorisation automatique des canaux. <input type="checkbox"/> PROG. MANUELLE – Suppression ou ajout manuel d'un canal en mémoire.
 (Sous-titres)	<input type="checkbox"/> CC EF MUET – Sélectionner C1-C2 pour l'affichage des sous-titres lorsque la touche MUTE de la télécommande est pressée. <input type="checkbox"/> CC MODE –Sélectionner C1-C2 pour afficher les sous-titres et autres informations textuelles, s'il y a lieu.
AUTRES RÉG.	<input type="checkbox"/> CONTACT AUTO - Sélectionner EF pour que le téléviseur se mette en fonction en même temps que le câblesélecteur ou les autres appareils, ou sélectionner HF (Hors Fonction). <input type="checkbox"/> BANNIÈRE CA - Sélectionner EF pour afficher la bannière lors d'un changement de canal. <i>Nota: Appuyer sur RECALL pour afficher la bannière en tout temps.</i>
	AUDIO
RÉG AUDIO (Réglages)	<input type="checkbox"/> MODE – Sélectionner STÉRÉO, SAP (seconde voie audio), ou MONO. (Sélectionner MONO si le signal stéréo est faible.) <input type="checkbox"/> GRAVES – Pour accentuer ou atténuer le rendu dans les graves. <input type="checkbox"/> AIGUS – Pour accentuer ou atténuer le rendu dans les aigus. <input type="checkbox"/> ÉQUILIBRE – Pour ajuster le rapport entre les niveaux de sortie sur les canaux gauche et droit. <input type="checkbox"/> NORMAL – Rétablissement des réglages implicites : GRAVES, AIGUS et ÉQUILIBRE.

Table des rubriques du menu principal





MENU	DESCRIPTION
AUTRES RÉG. (Réglages)	<input type="checkbox"/> SON IA – Ajuste automatiquement le volume pour le maintenir à un niveau constant. Ce réglage n'est pas disponible en mode vidéo.
SON AMBIO	<input type="checkbox"/> Utiliser cette caractéristique pour rehausser le rendu sonore des émissions en stéréo.
H-PARLEURS	<input type="checkbox"/> EF – Les haut-parleurs du téléviseur sont en fonction et fonctionnent normalement. <input type="checkbox"/> H/CIRCUIT - SORTIE AUDIO VARIABLE – Les haut-parleurs du téléviseur sont hors circuit, les réglages audio se font sur le téléviseur. <input type="checkbox"/> H/CIRCUIT - SORTIE AUDIO FIXE – Les haut-parleurs du téléviseur sont hors circuit, les réglages audio se font sur l'amplificateur.
	MINUTERIE
HORLOGE	<input type="checkbox"/> Régler l'heure et le jour. Une fois l'horloge réglée, l'heure est affichée après la mise en contact, une pression sur la touche RECALL, ou encore après un changement de canal.
SOMMEIL	<input type="checkbox"/> Régler la minuterie pour couper le contact sur le téléviseur après 30, 60 ou 90 minutes. Pour mettre la minuterie hors fonction, sélectionner NON.
MNTR1 MNTR2	<input type="checkbox"/> Régler une ou les deux minuteries de manière à mettre le téléviseur en et hors marche à une heure donnée, au canal et jour choisis. L'horloge doit avoir été réglée pour utiliser les fonctions de la minuterie.

Table des rubriques du menu principal

MENU	DESCRIPTION
	IMAGE
RÉG VIDÉO (Réglages)	<input type="checkbox"/> COULEUR – Réglage de la densité chromatique. <input type="checkbox"/> NUANCES – Réglage pour l'obtention d'une teinte naturelle. <input type="checkbox"/> BRILLANCE – Réglage des parties sombres pour des détails mieux démarqués. <input type="checkbox"/> IMAGE – Réglage des parties claires. <input type="checkbox"/> NETTETÉ – Réglage pour des détails mieux définis. <input type="checkbox"/> NORMAL – Rétablissement des réglages implicites.
AUTRES RÉG (Réglages)	<input type="checkbox"/> TEMP. COUL. – Réglage de la couleur : BLEU, ROUGE ou NORMAL.
	CANAUX
FAVORIS	<input type="checkbox"/> BAL. CA. – Sélectionner FAV (16 canaux) ou TOUS pour balayer les canaux en appuyant sur les touches CH.
SIGLE	<input type="checkbox"/> SIGLE MANUEL – Saisir manuellement les numéros et les sigles des canaux. <input type="checkbox"/> IDENT. PRISES – Identification des entrées vidéo pour l'affichage des raccordements optionnels. <i>Nota: Ce téléviseur incorpore une fonction d'omission qui permet de sauter les modes d'entrée non utilisés lors d'une pression sur la touche TV/VIDEO.</i>
	BLOCAGE
MODE	<input type="checkbox"/> Verrouiller Tous, Canal ou Jeu au moyen d'un code d'accès. <i>Nota: Pour plus de renseignements sur le BLOCAGE, consulter le guide sur la puce antiviolence fourni avec le téléviseur.</i>
COMBIEN D'HEURES	<input type="checkbox"/> Sous la rubrique COMBIEN D'HEURES sélectionner (12, 24, 48 ou CONTINU).

Caractéristiques spéciales

RÉGLAGE

Langues d'affichage des menus

Dans le menu SET UP (RÉGLAGE), sélectionner MODE en FRANÇAIS, ESPAÑOL ou ENGLISH pour changer la langue d'affichage.

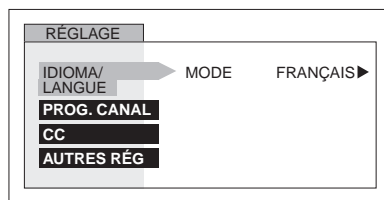

Prog. Canal (Programmation des canaux)

Dans le menu SET UP (RÉGLAGE), sélectionner PROG. CANAL :

- MODE TÉLÉ (antenne) ou CÂBLE selon la source du signal.
- PROG. AUTO - Pour programmer automatiquement tous les canaux avec un signal.
- PROG. MANUELLE - Pour ajouter ou supprimer manuellement les canaux.

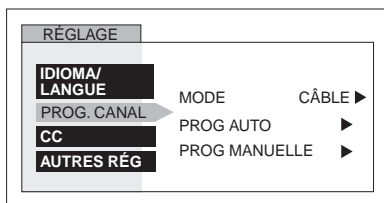

CC (Sous-titres)

Ce téléviseur incorpore un décodeur qui fournit une description visuelle de la portion audio. Le programme diffusé doit comporter ce signal afin de permettre l'affichage des sous-titres. Les sous-titres sont affichés sous la forme de texte. Cela permet la lecture du dialogue de l'émission ou de toute information.

Dans le menu SET UP (RÉGLAGE), sélectionner CC (Sous-titres):

- CC EF MUET – Sélectionner C1-C2 pour l'affichage des sous-titres lorsque la touche MUTE de la télécommande est pressée.
- CC MODE –Sélectionner C1-C2 pour afficher les sous-titres et autres informations textuelles, s'il y a lieu.

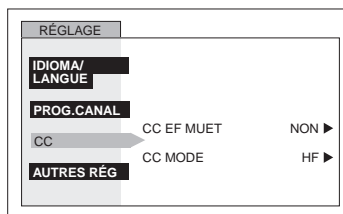

Otros réglages

- CONTACT AUTO - Sélectionner EF pour que le téléviseur se mette en fonction en même temps que le câblesélecteur ou les autres appareils, ou sélectionner HF (Hors Fonction).
- BANNIÈRE CA - Sélectionner EF pour afficher la bannière lors d'un changement de canal.

MINUTERIE

Sommeil

Dans le menu TIMER (MINUTERIE), sélectionner SOMMEIL pour couper le contact après 30, 60 ou 90 minutes. Sélectionner NON pour mettre la minuterie hors fonction.

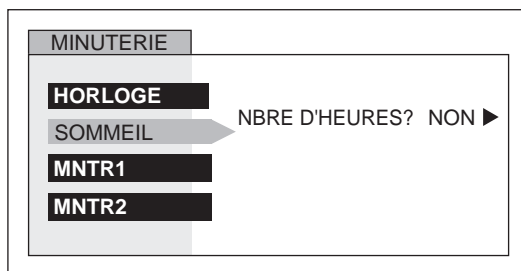

Minuterie 1 et minuterie 2

Dans le menu TIMER (MINUTERIE), sélectionner une ou deux minuteries – MNTR1 et MNTR 2 – pour mettre le téléviseur en et hors marche à une heure préréglée, au canal de son choix, aux jours voulus.

Nota: L'horloge doit avoir été réglée pour utiliser les fonctions de minuterie.

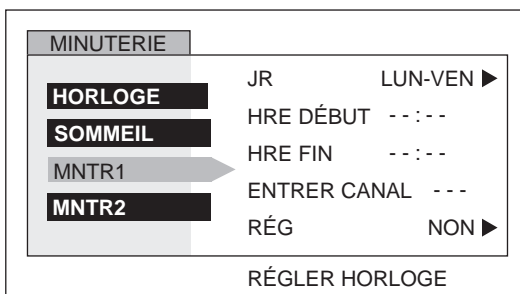

Mise hors marche après 90 minutes

Le contact est automatiquement coupé après 90 minutes si la mise en marche a été activée par la fonction MINUTERIE. Si l'heure de mise hors fonction a été programmée ou qu'une touche est pressée, la coupure automatique à 90 minutes est annulée.



Activation de la minuterie

La fonction MINUTERIE peut fonctionner avec le téléviseur sous ou hors tension. À l'heure programmée, le téléviseur syntonise le canal présélectionné.

IMAGE

Réglages de l'image

Sous la rubrique RÉG VIDÉO du menu PICTURE (IMAGE), sélectionner:

- COULEUR - Réglage de la densité.
- NUANCES - Réglage pour l'obtention d'une teinte naturelle.
- BRILLANCE - Réglage des parties sombres pour des détails mieux démarqués.
- IMAGE - Réglage des parties claires.
- NETTETÉ - Réglage pour des détails mieux définis.
- NORMAL - Rétablissement des réglages implicites.

Nota: Les réglages vidéo peuvent être effectués individuellement pour chaque mode d'entrée vidéo.

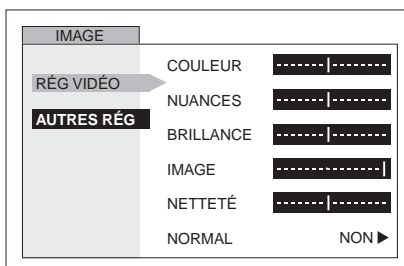

Autres réglages

Sous la rubrique AUTRES RÉG du menu PICTURE (IMAGE), sélectionner:

- TEMP. COUL. - Pour accentuer ou atténuer au goût la teinte rouge ou bleue de l'image.

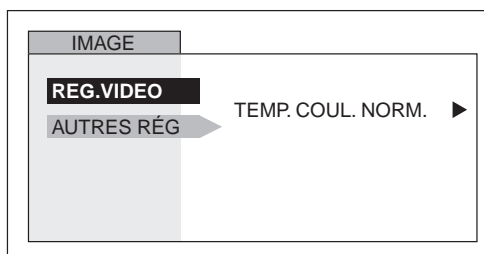

CANAUX

Favoris

Dans le menu CHANNELS (CANAUX), sous la rubrique FAVORIS, sélectionner:

- BAL. CA. FAV pour entrer jusqu'à 16 canaux favoris.
- TOUS pour balayer tous les canaux au moyen des touches de syntonisation des canaux.

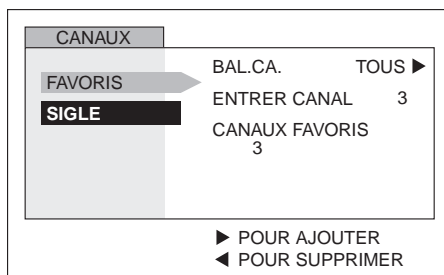

Sigle

Sous la rubrique SIGLE du menu CHANNELS (CANAUX), sélectionner:

- SIGLE MANUEL - Pour saisir manuellement les canaux et les numéros.
- IDENT. PRISES - Pour identifier les branchements des entrées vidéo aux fins d'affichage.

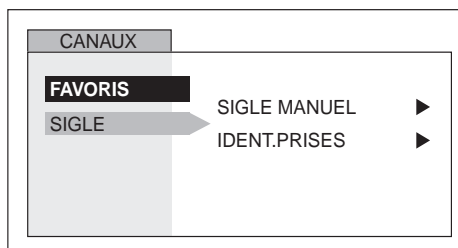

Fonction d'omission d'entrée vidéo

Ce téléviseur incorpore une fonction d'omission qui permet de sauter les modes d'entrée non utilisés lors d'une pression sur la touche TV/VIDEO.

- Sélectionner le mode d'entrée vidéo non utilisé (VIDÉO 1, VIDÉO 2, or VIDÉO 3.)
- Appuyer sur la touche de volume de gauche lorsque le premier caractère est en surbrillance pour omettre l'entrée vidéo sélectionnée.

Nota: Pour supprimer cette fonction d'omission, appuyer sur la touche de volume de droite lorsque le mode désiré est en surbrillance..

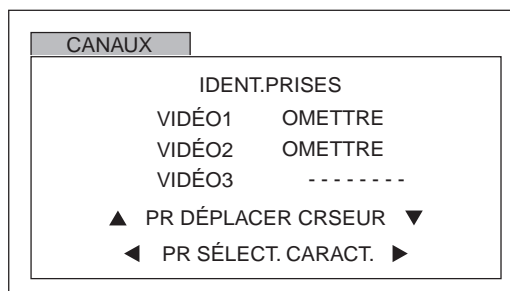

BLOPAGE

Mode

Pour les différents verrouillages:

- ENTRER CODE D'ABORD - Au moyen des touches numériques, entrer un code à quatre chiffres. Après avoir entré le code pour la première fois, l'affichage change à MODIFIER CODE.

Nota: Utiliser un code facile à mémoriser et le conserver dans un endroit sûr.

Dans le sous-menu MODE, sélectionner:

- VERROUILLER
 - HF - Pour mettre le verrouillage hors fonction.
 - TOUS - Pour bloquer à la fois la syntonisation et l'entrée vidéo.
 - CANAL - Pour bloquer la syntonisation de quatre canaux de son choix.
 - JEU - Pour bloquer les canaux 3 et 4 et les entrées vidéo.
- BLOQUER* - Pour utiliser les classifications à bloquer.
- MODIFIER CODE - Utiliser les touches numériques pour modifier le code à quatre chiffres.

Nota: À la rubrique MODIFIER CODE, si un code différent est entré, ce nouveau code devient le code de contrôle.

Appuyer sur **ACTION** pour retourner aux sous-menus, puis sélectionner COMBIEN D'HEURES pour sélectionner la durée du verrouillage (12, 24, 48 heures ou CONTINU).

Nota: Faire attention lors de la sélection de CONTINU. Si CONTINU est sélectionné et que le code a été oublié, le verrouillage du téléviseur doit être retiré par un technicien qualifié.

Appuyer sur **ACTION** pour retourner aux sous-menus et pour quitter.

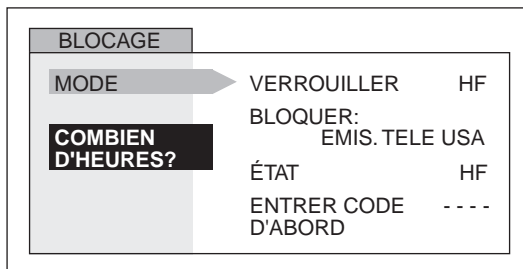

















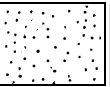

Nota: Lorsque la fonction **JEU**, **CANAL** ou **TOUS** est activée et que le verrouillage d'un canal ou d'une entrée vidéo est sélectionné, le message PG (Parent Guard/mode verrouillage) est affiché dans le coin supérieur droit de l'écran du téléviseur.

Pour déverrouiller, entrer le même code à quatre chiffres et sélectionner HF (hors fonction).

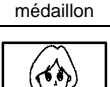
★ Pour plus de renseignements sur le BLOPAGE, consulter le guide sur la puce antiviolence fourni avec le téléviseur.

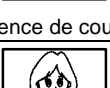
Guide de dépannage

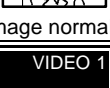
Avant de faire appel à un technicien, vérifier les problèmes et apporter les corrections simples décrites ci-dessous.

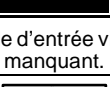
AUDIO	VIDÉO	Solutions
 Présence de bruit	 Présence de neige	Ajuster l'orientation et(ou) le branchement de l'antenne
 Présence de bruit	 Image dédoublée	Ajuster l'orientation et(ou) le branchement de l'antenne Vérifier le fil d'amenée de l'antenne
 Présence de bruit	 Interférence	Éloigner le téléviseur de tout appareil électroménager, dispositif d'éclairage, véhicule moteur ou équipement médical
 Absence de son	 Image normale	Augmenter le volume Vérifier la fonction de coupure du son Vérifier si les haut-parleurs sont en fonction Syntoniser un autre canal
 Présence de bruit	 Absence d'image	Sélectionner le mode TÉLÉ ou CÂBLE Vérifier le branchement des câbles d'antenne
 Absence de son	 Absence d'image ou de médaillon	Vérifier la prise secteur Ajuster les commandes de brillance et audio Syntoniser un autre canal Vérifier les raccordements Programmer à nouveau la télécommande Vérifier le fonctionnement de la seconde source vidéo
 Son normal	 Absence de couleur	Régler la couleur Syntoniser un autre canal
 Son erroné	 Image normale	Le réglage AUDIO devrait être STÉRÉO ou MONO et non SAP
 Son Normal	 Mode d'entrée vidéo manquant.	Supprimer cette fonction d'omission située dans le menu des canaux.
 Son normal	 Image normale	Remplacer les piles de la télécommande
Fonctionnement intermittent de la télécommande		

Panasonic Canada Inc.
5770 Ambler Drive
Mississauga, ONTARIO
Canada L4W 2T3
Tél.: (905) 624-5010
Télééc.: (905) 624-9714
www.panasonic.ca